

## RW-31L/ RW-32L方向性結合器回路図

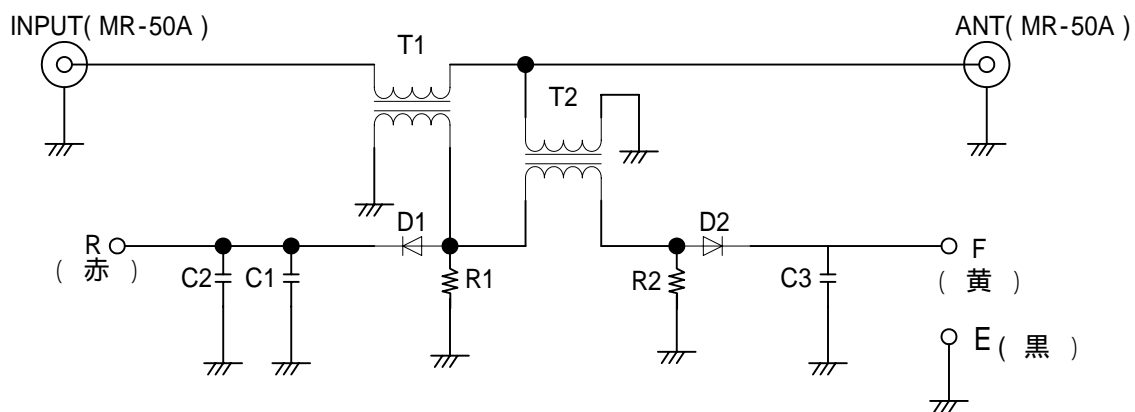

T1, T2 28dB方向性トランス( 1t - 20t )

D1,D2 1N60

R1,R2 49.9 1/2W 金属皮膜抵抗器 ±1%

C1 2pF ±0.5pF 100Vセラミックコンデンサ

C2,C3 0.01 μ F 50V